

ANFORDERUNG EINER SAUGANLAGE

1. Die Firma Glas Wulfmeier, Eckendorfer Str. 45-47, 33609 Bielefeld (Auftragnehmer) stellt der Firma

Firmenstempel (Auftraggeber)

eine Sauganlage zur Verfügung.

2. Die Sauganlage wird am _____ angeliefert / abgeholt.

Sie ist bis zum _____ / _____ Uhr zurückzugeben.

3. Der Preis beträgt

- bei Anmietung am ersten Tag werden 125 € / Tag zuzüglich Mehrwertsteuer berechnet, jeder weitere Tag wird mit 75 € zzgl. MwSt. berechnet.
- Sollte die Sauganlage in Verbindung einschließlich eines Mitarbeiters als Einsetzhilfe mit unserem Lkw-Kranwagen erfolgen, wird dies mit einem Stundensatz von 105 € zzgl. MwSt. abgerechnet. Dies ist jedoch nur möglich, wenn dies im Zusammenhang mit einer entsprechenden Beauftragung der zu verbauenden Glaseinheit bei uns verbunden ist. Unser Mitarbeiter arbeitet auf Anweisung des Auftraggebers und ist von sämtlicher Haftung von Schäden, die im Zusammenhang mit dem Kraneinsatz stehen inkl. Der Verglasungseinheiten befreit.

4. Der Auftraggeber erhält eine Gebrauchsanweisung, die er beim Einsatz der Sauganlage zu beachten hat. Er hat die Sauganlage ordnungsgemäß und pfleglich zu behandeln. Er haftet für jegliche Beschädigungen der Anlage, die auf einen unsachgemäßen Gebrauch der Anlage beruhen.

5. Die Haftung des Auftragnehmers beschränkt sich bei leicht fahrlässiger Pflichtverletzung auf den vorhersehbaren, vertragstypischen, unmittelbaren Durchschnittsschaden. Das gilt auch bei leicht fahrlässiger Pflichtverletzung durch die Erfüllungs- und Verrichtungsgehilfen des Auftragnehmers. Soweit die Mitarbeiter des Auftragnehmers auf Anweisung des Auftraggebers tätig werden, haftet der Auftragnehmer lediglich für Vorsatz oder grobe Fahrlässigkeit seiner Mitarbeiter.

Diese Haftungsbeschränkungen gelten nicht bei dem Auftragnehmer zurechenbaren Körper- und Gesundheitsschäden oder bei dem Auftragnehmer zurechenbaren Verlust des Lebens.

6. Der Auftraggeber bestätigt die Sauganlage in einem einwandfreien Zustand übernommen zu haben.

Datum, Unterschrift Auftragnehmer

Technische Daten

Hersteller:	Pannkoke Flachglastechnik GmbH
Benennung:	Kombi DS2
Typ:	7211-DS2
Seriennummer:	<u>2006/3704</u>
Betriebsanleitung:	Art.-Nr.: TA-7211-DS2 D Version: 1.00 Druckdatum: 15.04.2004
Anschrift des Herstellers:	Pannkoke Flachglastechnik GmbH Postfach 26 54, D-23514 Lübeck Händelweg 5, D-23556 Lübeck
Telefon:	+49 / (0) 451 / 4 70 08-0
Telefax:	+49 / (0) 451 / 4 70 08-37
e-mail:	info@pannkoke.de
Kundendienst:	+49 / (0) 451 / 4 70 08-20

Leistungsangaben

Ausgeliefert mit:	
Option Kabel-Fernbedienung	<input type="checkbox"/> ja <input checked="" type="checkbox"/> nein
Option Infrarot-Fernbedienung	<input type="checkbox"/> ja <input checked="" type="checkbox"/> nein
Option Verlängerung:	<input checked="" type="checkbox"/> ja <input type="checkbox"/> nein
Versorgungsspannung:	<input type="checkbox"/> 110 V, AC <input checked="" type="checkbox"/> 230 V, AC
Gerätedicke:	ca. <u>255</u> mm
Sauger-Typ:	<input checked="" type="checkbox"/> 388 <input type="checkbox"/> _____
Saugeranzahl:	2 x <u>5</u>
Eigengewicht:	ca. <u>97</u> kg
Saugerrahmengröße:	ca. <u>1300</u> x <u>1000</u> mm
Tragfähigkeit gemäß prEN 13035-2:	<u>600</u> kg
gemäß EN 13155 – auf Baustellen:	<u>500</u> kg
gemäß EN 13155 – innerbetrieblich:	<u>600</u> kg

8. a)

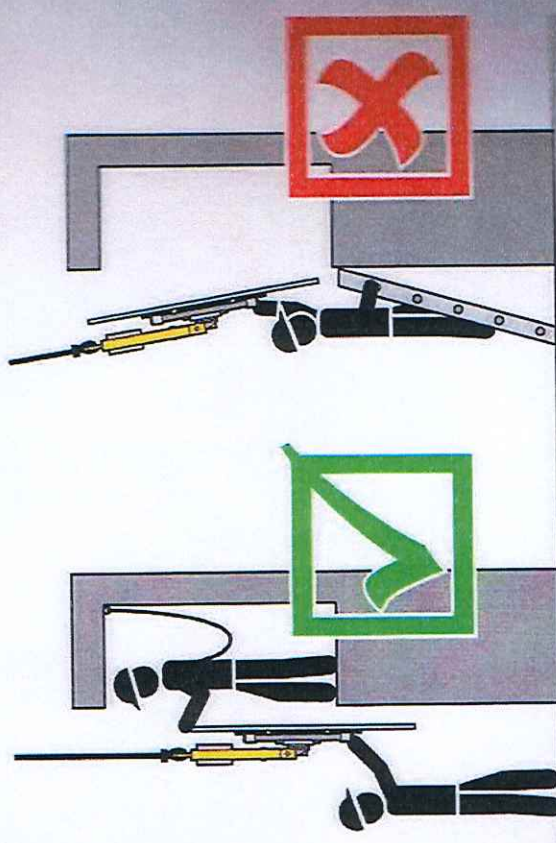

b)

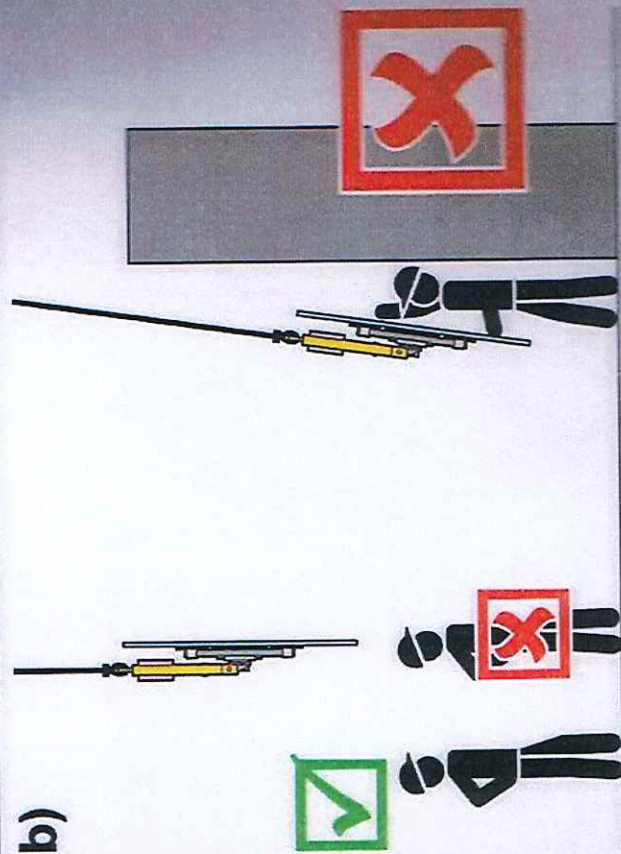

1. a)



b)

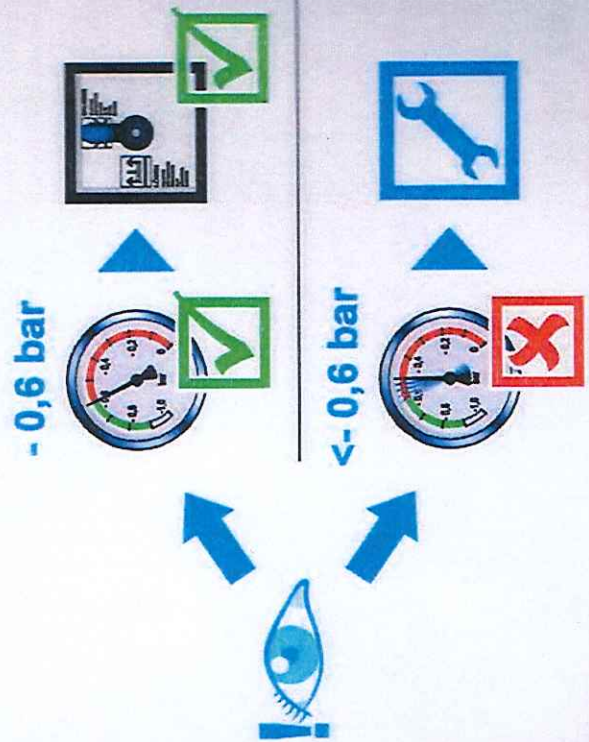

2. a)

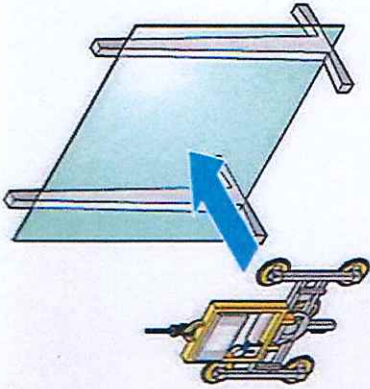

b)



c)

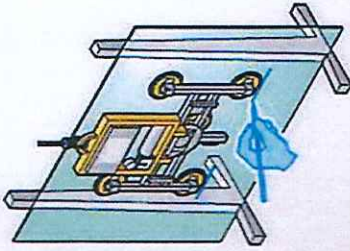

d)

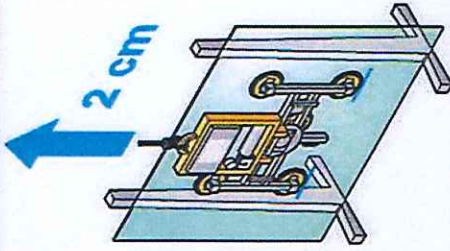

e)

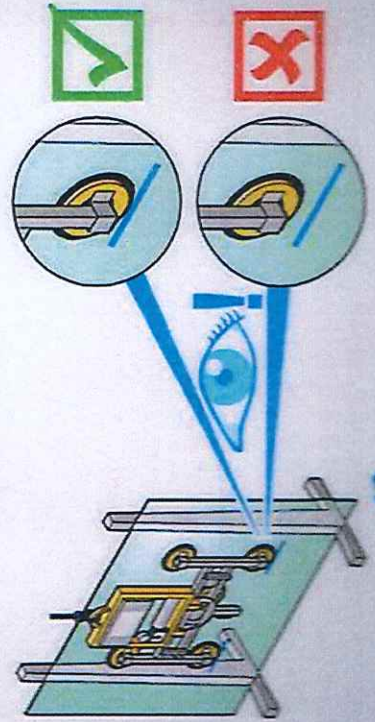

3. a)

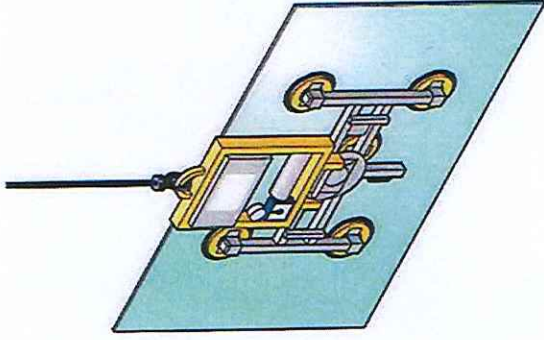

b)

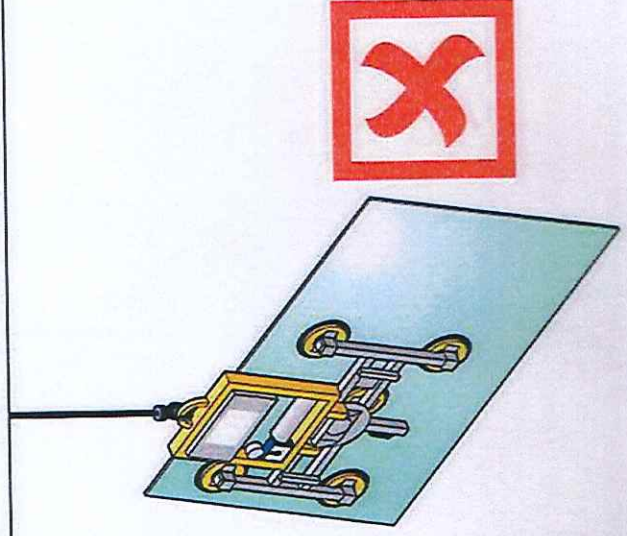

4. a)

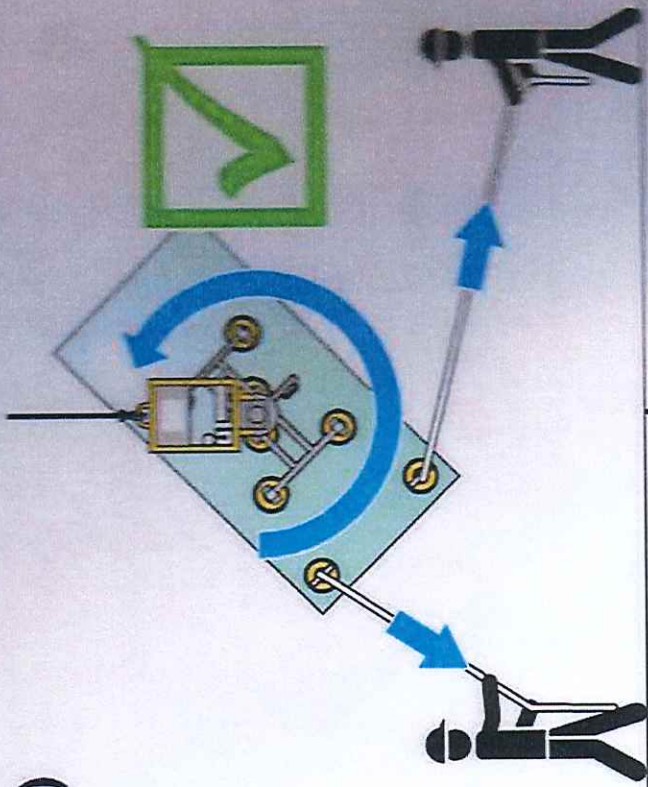

b)

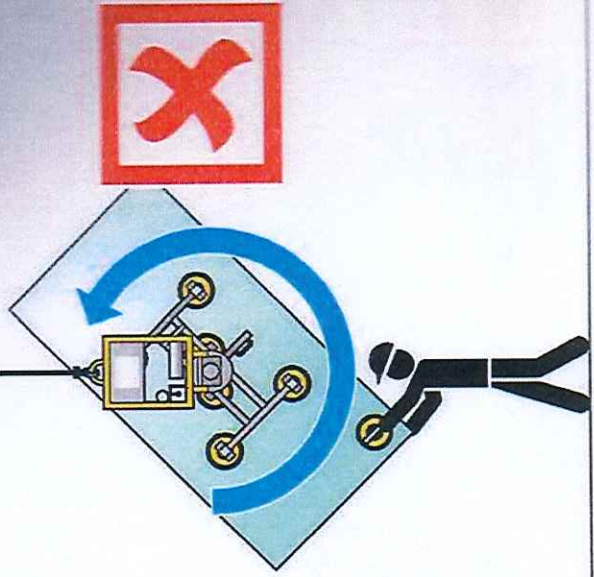

5. a)

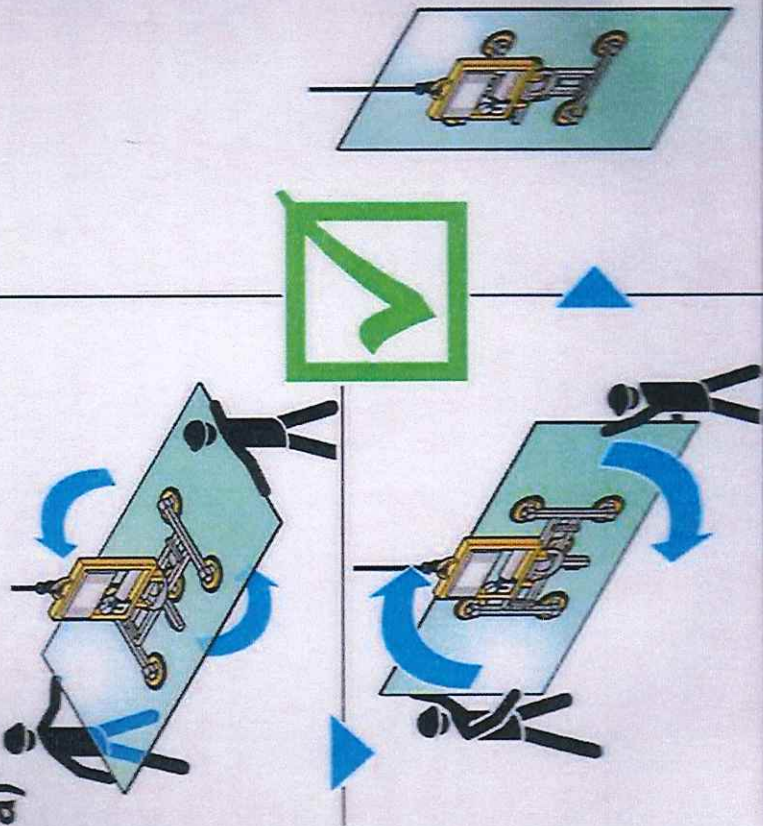

b)

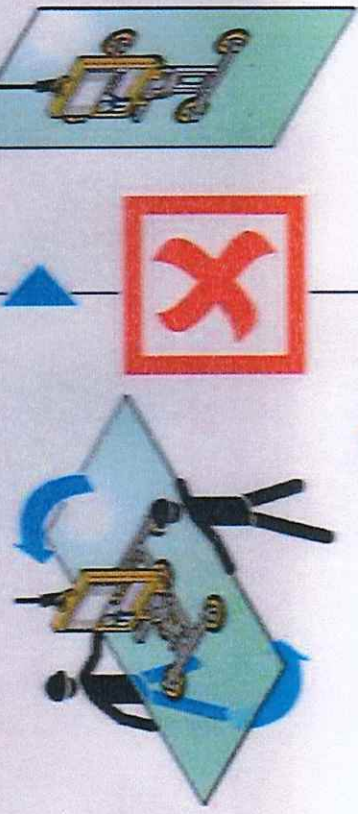

6. a)

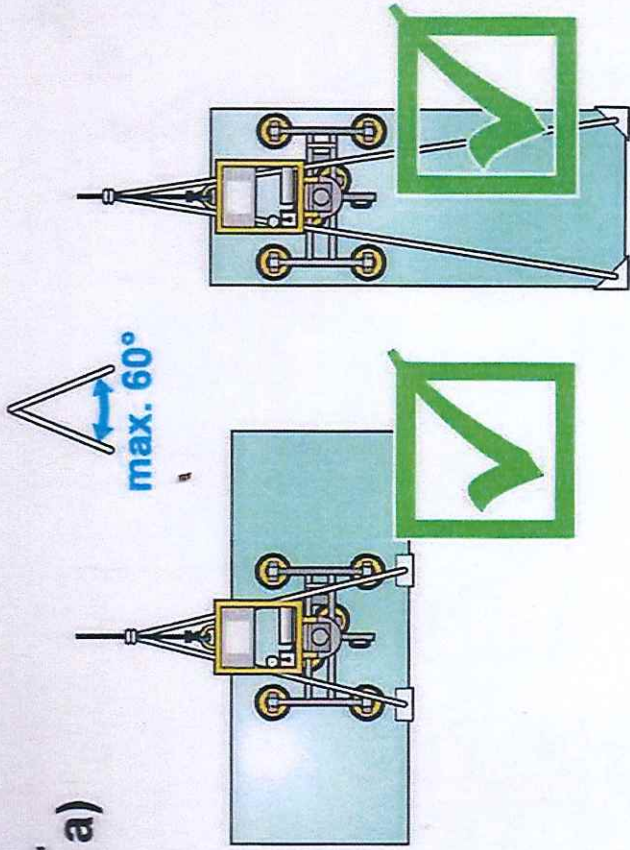

b)

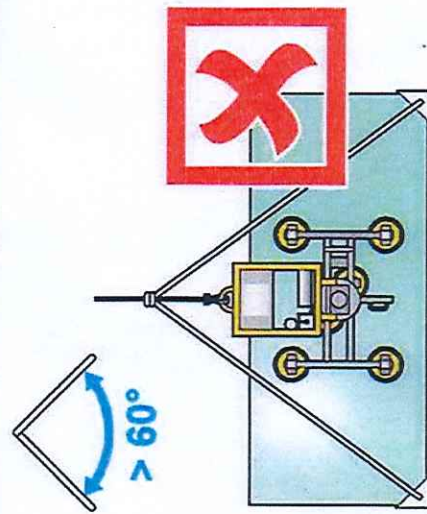

7. a)

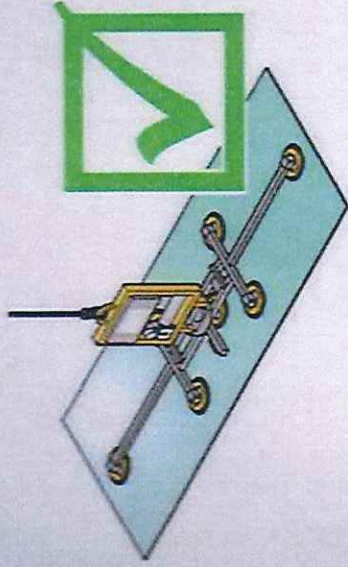

b)

